

노원문화예술회관 대공연장

Grand Hall, Nowon Arts Center

1. 일반 정보 General Information				
			비고 Remarks	
이름 Name	관명 Name of Theatre	노원문화예술회관 Nowon Arts Center		
	극장명 Name of Auditorium	대공연장 Grand Hall		
주소 Address	주소 Address	노원구 중계로 181 181, Junggye-ro, Nowon-gu		
	우편번호 Zip Code	01736		
	시 City	서울 Seoul		
	도/주 Province/State	-		
	국가 Country	대한민국 Rep. of KOREA		
일반 General	개관일 Opened on	2004년 6월 16일 16 Jun. 2004		
	설계자 Designed by	(주)종합건축사사무소 삼부		
	증개축 Renovation	2011	무대기계	
	운영 주체 Governing Body	노원구서비스공단 Nowon-gu Service Corporation		
	상주공연단 Resident Company	-		
	극장형식 Type of Auditorium	<input checked="" type="checkbox"/> 프로시니엄 Proscenium		
		<input type="checkbox"/> 상자형 Black Box		
		<input type="checkbox"/> 원형 In-the-Round		
		<input type="checkbox"/> 돌출형 Thrust		
<input type="checkbox"/> 가변형 Variable				
<input type="checkbox"/> 기타 Another Type				
객석규모 Capacity	608(일반석 General 600, 장애인석 Disabled 8)			
객석형태 Type of Seating	장방형 Rectangle			
전화 Telephone	국가번호 Country Code	82		
	지역번호 Prefix/Area Code	02		
	대표전화 General Phone	2289-6830		
인터넷 Internet	홈페이지 Homepage	http://www.nowonart.kr		
	이메일 Email	nowonart@nowonsc.kr		
비고 Remarks				

2. 담당 부서 / 연락처 Staff and Telephone						
		담당자 Person	인원 Q'ty	전화 Phone	팩스 Fax.	이메일 Email
일반 General	극장종합안내 Information	공연기획팀	-	2289-6830	935-4659	-
기술스태프 Technical Staff	기술감독 Technical Director	김춘술	1	2289-6768	935-4659	-
	무대감독 Stage Manager	-	-	-	-	-
	장치감독 Stage Carpenter	-	-	-	-	-
	무대기계 Stage Machinery	-	-	-	-	-
	조명감독 Lighting Director	박지예	1	2289-6773	935-4659	-
	음향감독 Sound Director	이승용	1	2289-6762	935-4659	-
	의상실장 Wardrobe Master/Mistress	-	-	-	-	-
	소품실장 Prop Master/Mistress	-	-	-	-	-
객석스태프 House Staff	객석감독 House Manager	이기쁨	1	2289-6774	935-4659	-
	매표소 Box Office	-	-	-	-	-
	물품보관소 Cloak Room	-	-	-	-	-
행정스태프 Administration Staff	관장(극장장) President	김승국	1	2289-6777	935-4659	-
	기획팀 Planning Team	김혜련 외	6	2289-6771	935-4659	-
	홍보팀 Publicity/Marketing Team	-	-	-	-	-
	관리팀 Management Team	김광득 외	2	2289-6769	935-4659	-
	공연장운영팀 House Management Team	이기쁨 외	20	2289-6774	935-4659	-
기타 Miscellaneous	공연자출입구 Stage Door	경비실	-	2289-6760	-	-
	반입구 Loading Dock	김춘술 외	5	2289-6768	935-4659	-
	구내식당 Canteen	-	-	-	-	-
	공연자 휴게실 Green Room	-	-	-	-	-
	악단 휴게실 Musician's Lounge	-	-	-	-	-
	주차관리실 Parking Lot Office	경비실	-	2289-6753	-	-
	연습실 Rehearsal Room	공연기획팀	-	2289-6783	935-4659	-
비고 Remarks	*개인정보보호법에 따라 담당자의 이메일은 표시하지 않습니다.					

3. 대관자 사무실 Production Office				
사무실 Office	면적 Size (mm)	위치 Location	전화 Telephone	팩스 Fax.
	-	-	-	-
	복사기 Photo Copier	컴퓨터 Computer	인터넷 Internet	무선인터넷 Wireless Internet
	-	-	-	-
비고 Remarks	대관자 사무실 없음 N/A			

4. 작업 방침 Working Policy				
		부터 From	까지 To	비고 Remarks
작업시간 Working Hours	오전 A. M.	9	12	
	중식 Lunch Time	12	1	조정 가능 Flexible
	오후 P. M.	1	6	
	석식 Dinner Time	6	7	조정 가능 Flexible
	야간 Night Time	7	10	
기타 Miscellaneous	구내식당영업시간 Opening Time of Canteen	-	-	
		-	-	
소방규정 Fireproof Policy	화약류 및 화기 사용 시 극장 측과 협의 후 결정 Use of any gunpowder or fire should be consulted with and approved by the theatre in advance			
	무대 장치에 대한 방염처리 및 방염필증 제출, 안전검사 실시 Inflammable sets should be treated with fireproof and be certified. Safety inspections are necessary			
비고 Remarks	모든 공연자는 작업 전 안전교육 이수 All performers are required to have safety education			

5. 객석과 로비 Auditorium and Lobby		
좌석수 Seating Capacity	1층 1st Floor	398
	2층 2nd Floor	202
	3층 3rd Floor	-
	4층 4th Floor	-
	5층 5th Floor	-
	오케스트라피트 Orchestra Pit	-
	장애인석 Disabled Seats	8(1F)
	보조객석 Portable Chairs	-
객석 운영 방침 Audience Policy	객석개방시각 House Opening Time	공연시작 30분 전(협의 가능) 30 minutes before the performance(Consultation with the company)
	입석방침 Standee Policy	불가 N/A
	지각입장방침 Late Comers Policy	협의 후 결정 Consultation with the company
	사진촬영 방침 Photographing Policy	협의 후 결정 Consultation with the company
	스태프 출입증 Staff's Name Tag	-
로비 Lobby	매표소 Box Office	○(1F)
	물품보관소 Cloak Room	○(1F)
	디스플레이 방침 Display Policy	<input checked="" type="checkbox"/> 포스터 Poster <input checked="" type="checkbox"/> 배너 Standing banner <input type="checkbox"/> 현수막 Placard 협의 필요 Consultation with the company
	공연 모니터 Show Monitor Screen	2(1F)
관객 교통 Transportation	지하철 by Subway	서울 4호선 상계역 4번 출구 Sanggye(Seoul Metro Line 4) Exit 4 / 버스(1140, 1143)로 25분 25 mins by bus 서울 7호선 하계역 3번 출구 Hagye((Seoul Metro Line 7) Exit 3 / 버스(1141)로 20분 20 mins by bus
	버스 by Bus	노원문화예술회관, 불암초등학교 Nowon Culture & Arts Center, Bulam Elementary School(서울 11403): 1131, 1140, 1141, 1143
	자가운전 by Car	은행사거리에서 상계역 방향 중계로 진입 후 약 400미터 우측
주차 Parking	주차용량 Capacity	125(일반 General 122, 장애인 Disabled 3)
	주차비 방침 Parking Fee	공연 전 30분부터 공연 후 1시간까지 1000원 1,000 won from 30 mins before performance to 1 hour after performance 공연관계자 차량 5대 무료 Free parking for up to 5 authorized vehicles
	주차 방침 Parking Policy	지상주차장 9시~18시(주말 및 공휴일 제외) Ground parking at 9 AM to 6 PM(Except weekends and holidays) 지하주차장 7시~22시(매주 월요일 8시~19시, 주말 및 공휴일 제외) Underground parking at 7 AM to 10 PM(Except weekends and holidays, at 8 AM to 7 PM every Monday)
비고 Remarks	*공연 예매 방문은 1시간 무료 주차 Free parking for up to 1 hour for visitors to buy tickets	

6. 그래픽 Graphics and Display					
인쇄물 Printed Material	로고 방침 Logo Policy	○(기획공연으로 진행 시 인쇄물에 로고 첨부)			
	약도 Map	-			
	티켓양식 Ticket Form	-(인터파크 티켓을 자체 양식에 맞춰 사용)			
	인쇄물에 관한 방침 Printed Material Policy	인쇄물 제작 전 협의 필요 Consultation about printed materials is required			
설치물 Display Material		위치 Location	규격 Size(mm)	수량 Q'ty	비고 Remarks
	현수막 Placards	공연장 입구 좌측	W4500 × H900	6	비고 ¹⁾ 참조 Refer to the remarks
		실외 지정 게시대	W2000 × H2000	15	
	현판 Marquee	-	-	-	
대형포스터 Posters	-	-	-		
비고 Remarks	1) 현수막 게시는 기획 공연만 가능 Placards posting is only allowed for Nowon Arts Center's producing & presenting programme				

7. 분장실 Dressing Rooms										
방 이름 Name of Room	전화 Phone	층 Floor	위치 Location	수용인원 Capacity	샤워 Shower	화장실 Toilet	싱크 Sink	피아노 Piano	비고 Remarks	
분장실(1)	×	B1	무대 지하 Underground stage	13	×	×	○	×	옷장, 모니터TV	
분장실(2)	×	B1		12	×	×	○	×	옷장, 모니터TV	
개인분장실(남) Private for Men	×	B1		6	○	×	○	×	소파, 옷장, 모니터TV	
개인분장실(여) Private for Women	×	B1		6	○	×	○	×	소파, 옷장, 모니터TV	
출연자대기실 Waiting Room	×	1	무대 우측 SR	6	×	×	×	×	의자, 모니터TV	
비고 Remarks										

8. 연습실 Rehearsal Rooms											
방 번호 No.	전화 Phone	층 Floor	방 이름 Name of Room	면적 Size (mm)	바닥 Finish	거울 Mirror	비품 Furniture	피아노 Piano	발레바 Ballet Bare	비고 Remarks	
-	×	B1	연습실 1	W12360 × D9910 × H2580	마루	○	옷장, 의자, 신발장	×	×		
-	×	B1	연습실 2	W8020 × H7500 × H2390	마루	○	옷장, 의자, 화이트보드	×	×		
비고 Remarks											

9. 의상실 Wardrobe										
방 번호 No.	전화 Phone	층 Floor	가구 Furniture	싱크 Sinks	다리미 Irons	다리미판 Ironing Boards	재봉틀 Sewing Machines	스티머 Steamers	비고 Remarks	
비고 Remarks			의상실 없음 N/A							

10. 반입구 Loading Dock			
			비고 Remarks
위치(무대기준) Location from Stage	무대 좌측 끝 Stage left end		
위치(도로기준) Location from Street	중계 로에서 노원문화예술회관과 지상 주차장 사이 건물 우측으로 진입		
차량 크기 Size of Truck	5t 트럭 Truck		
반입단 너비 Loading Platform Width	3000		
반입단 높이 Loading Platform Height	270		
조절식 반입판 Load Leveler	-		
경사로 Ramp	-		
반입문 크기 Loading Door Size (mm)	W3000 × H4300		비고 ¹⁾ 참조 Refer to the remarks
반입장 규모 Loading Dock Dimension (mm)	-		
최소통로규격 Smallest Doors (mm)	무대로 to Stage	W3000 × H4300	
	분장실로 to Dressing Room	W810 × H2050	
	오케스트라피트로 to Pit	W750 × H2050	
	조종실로 to Control Booth	W800 × H2050	
장비 Facilities		규격 Size (mm)	수량 Q'ty
	대차 Dolly	W1500 × D2000	1
		W1000 × D1940	2
지게차 Fork Lift Truck	-	-	
반입구 관리자 Security Guard	전화 Phone 2289-6768	기술감독 Technical Director	
반입구 방침 Loading Policy	반입리프트 사용에 주의		
비고 Remarks	1) 무대가 반입문보다 낮아서 반입리프트를 사용해야함. 반입리프트의 크기는 W4520 × D2270, 높이는 1300이며, 하중은 1000kg The stage is lower than the loading door, so use the carry-in lift. The size of the carry-in lift is W4520 × D2270, the moving height is 1300, the load is 1000kg		

11. 화물 엘리베이터 Freight Elevator							
위치(무대기준) Location (from Stage)	문폭 Door Width (mm)	문높이 Door Height (mm)	내부폭 Width (mm)	내부깊이 Depth (mm)	내부높이 Height (mm)	하중 Capacity (kg)	비고 Remarks
비고 Remarks	화물 엘리베이터 없음 N/A						

12. 장치 보관 Scenery Storage				
위치 Location	폭 Width (mm)	깊이 Depth (mm)	높이 Height (mm)	비고 Remarks
비고 Remarks	장치보관소 없음 N/A			

13. 무대 기본 치수 Key Dimensions			
		단위 Unit (mm)	비고 Remarks
너비 (중심선부터) Width from Center Line	프로시니엄아치 to Proscenium	8105	
	포탈 최소 상태 to Min. Portal Opening	-	
	포탈 최대 상태 to Max. Portal Opening	-	
	무대 좌측 벽 to Stage Left Wall	19230	
	무대탑 좌측 벽 to Left Wall Fly Tower	12700	
	무대탑 좌측 갤러리 to Left Fly Gallery	10680	
	무대 우측 벽 to Stage Right Wall	25310	
	무대탑 우측 벽 to Right Wall Fly Tower	12740	
	무대탑 우측 갤러리 to Right Fly Gallery	10700	
	장치봉 끝(기본 상태) to End of Pipe	9250	비고 ¹⁾ 참조 Refer to the remarks
장치봉 끝(확장 상태) to End of Extended Pipe	-		
깊이 (영점선부터) Depth from Zero Line	뒷무대 뒷벽선 to Back Wall Rear stage	12960	
	무대탑 뒷벽선 to Back Wall Fly Tower	12960	
	무대탑 뒷갤러리 to Back Gallery	11650	
	마지막 라인세트 to Last Line Set	10673	
	하늘막 to Cyclorama	11555	
	면막선 to Curtain Line	149	
	첫 라인세트 to First Line Set	1184	
	방화막 뒷선 to Back-side of Fire curtain	-	
	방화막 앞선 to Front-side of Fire curtain	-	
	무대 앞선 to Front of Stage	-890	
	피트 앞선 to Front of Pit	-4730	펜스 끝까지 to Fence -5080
높이 (영점면부터) Height from Zero Plane	프로시니엄아치 to Proscenium	8380	
	포탈 하단 최고 상태 to Max. Portal Height	-	
	포탈 하단 최저 상태 to Min. Portal Height	-	
	그리드 상면 to Top of Grid	21520	
	그리드 하면 to Underside of Grid	21310	
	그리드 상부 공간 to Height above Grid	24520	
	장치봉 상한고 Max. Batten out Height	19250	비고 ²⁾ 참조 Refer to the remarks
	장치봉 하한고 Min. Batten in Height	1250	
	무대 좌측 갤러리 하면 통과높이 Clearance under SL Gallery	5960	스프링클러까지 under Sprinkler 4340
	무대 우측 갤러리 하면 통과높이 Clearance under SR Gallery	5960	스프링클러까지 under Sprinkler 4340
	무대 뒷면 갤러리 통과높이 Clearance under Back Gallery	-	
	뒷무대 그리드 하면 to Rear Stage Underside of Grid	-	
	뒷무대 장치봉 상한고 to Rear Stage Max. Batten out Height	-	
	무대 지하실 천장(최저부) to Trap Room Ceiling	-	
	무대 지하실 바닥 to Trap Room Floor	-	
	객석 바닥 to Audience Level	-1020	
무대방향 Stage Direction	중심선 Center Line	프로시니엄을 이등분한 점으로부터 무대앞선 혹은 영점선에 직각인 선을 연장한 것	
	영점선 Zero Line	프로시니엄아치의 뒷무대쪽 좌우 꼭지점의 연결선. 본무대선(PL, Plaster Line)과 동일	
	영점면 Zero Plane	영점선에서의 수평면. 평무대에서는 무대바닥. 높이의 기준면.	
	무대 좌측 Stage Left	객석을 향해 무대에 선 배우의 왼쪽	
	무대 우측 Stage Right	객석을 향해 무대에 선 배우의 오른쪽	
	무대 앞쪽 Downstage	객석을 향해 무대에 선 배우의 앞쪽	
	무대 뒤쪽 Upstage	객석을 향해 무대에 선 배우의 뒤쪽	
비고 Remarks	1) 장치봉의 길이가 서로 다름. 도면 참조 The Length of the set batten are different. Refer to the ground plan		
	2) 장치봉의 상한고와 하한고가 서로 다름 The 'Max. batten out height' and 'Min. batten in height' of the set batten are different 장치봉 1: 1020~19560, 장치봉 2: 1040~19630, 장치봉 3: 1150~19590, 장치봉 4: 1230~19550, 장치봉 5: 1050~19430, 장치봉 6: 1060~19290, 장치봉 7: 1130~19330, 장치봉 8: 1250~19550, 장치봉 9: 1100~19830, 장치봉 10: 1110~19250		

14. 상부 설비 일람표 Line set Schedule										
번호 No.	명칭 Name	중심 위치 From ZL (mm)	길이 Length (mm)	연장 길이 Extended to (mm)	총 두께 Thickness (mm)	허용 하중 S.W.L. (kg)	트러스/ 파이프 Truss or Pipe	작동방식 Type	속도 Speed (m/min)	비고 Remarks
-2	현수막봉(Placard Batten)	-1630	13020	-	48.5	500	Pipe	P	12.9	
-1	앞무대조명(Apron Light)	-1240	13020	-	48	500	Pipe	P	12.9	
1	면막(House Curtain)	149	17700	-	43	1900	-	P	0~22	
2	모양막(Contour Curtain)	300	18600	-	500	450	-	P	24.5	
3	끌막 1(#1 Draw Curtain)	926	18900	-	100	400	Pipe	P	↑17.6 ↔24.6	
4	장치봉 1(#1 Set Batten)	1184	18030	-	49	250	Pipe	P	0~37.5	
5	머리막 1(#1 House Border)	1471	18030	-	49	200	Pipe	P	23.4	고정 Fixed
6	조명봉 1(#1 Light Batten)	1836	17500	-	49	300	Pipe	P	13.9	
7	장치봉 2(#2 Set Batten)	2398	18500	-	48.5	300	Pipe	P	0~17.1	
8	천장음향반사판 1(#1 Acoustical Shell-Ceiling)	2905	15700	-	300	2500	Pipe	P	6.9	H4500
9	장치봉 3(#3 Set Batten)	3088	16650	-	48.5	300	Pipe	P	0~16.3	
10	영사막(Screen)	3418	17100	-	50	600	Pipe	P	13.2	H8760
11	끌막 2(#2 Draw Curtain)	3729	18900	-	101	400	Pipe	P	↑19.9 ↔24.5	
12	조명봉 2 + 머리막 2(#1 Light Batten + #2 House Border)	4300	17500	-	49	400	Pipe	P	12.8	
13	조명봉 3(#3 Light Batten)	4779	17830	-	48.5	600	Pipe	P	12.9	
14	장치봉 4(#4 Set Batten)	5282	18500	-	48.5	300	Pipe	P	0~16.4	
15	장치봉 5(#5 Set Batten)	5728	18500	-	48.5	300	Pipe	P	0~17.4	
16	장치봉 6(#6 Set Batten)	6020	18500	-	48.5	300	Pipe	P	0~17.1	
17	천장음향반사판 2(#2 Acoustical Shell-Ceiling)	6608	14140	-	300	1500	Pipe	P	6.9	H2990
18	장치봉 7(#7 Set Batten)	7041	18500	-	48.5	300	Pipe	P	0~16.4	
19	끌막 3(#3 Draw Curtain)	7316	18900	-	101	400	Pipe	P	↓20.0 ↔24.3	
20	조명봉 4 + 머리막 3(#4 Light Batten + #3 House Border)	7800	17500	-	48.5	400	Pipe	P	12.9	
21	후면음향반사판(Acoustical Shell-Back Wall)	8352	15000	-	300	3000	Pipe	P	6.8	H8060
22	조명봉 5(#5 Light Batten)	8697	17500	-	48.5	600	Pipe	P	12.8	
23	장치봉 8(#8 Set Batten)	9147	17600	-	49	300	Pipe	P	0~16.8	
24	하늘막상단조명 + 머리막 4(Upper CYC. Light + #4 House Border)	9800	17500	-	48.5	400	Pipe	P	13.3	
25	장치봉 9(#9 Set Batten)	10269	17600	-	49	300	Pipe	P	16.4	
26	장치봉 10(#10 Set Batten)	10673	17600	-	49	300	Pipe	P	16.6	
27	검정 하늘막(Black Cyclorama)	11224	20430	-	51	600	-	P	12.8	H10510
28	하늘막(Cyclorama)	11555	20430	-	51	600	-	P	12.9	H10510
29	측면음향반사판 1(#1 Acoustical Shell-Side Wall)	3594	3000 / 4500	-	300	1500	-	P	3.1	우측 Right, 비고 ¹⁾ 참조 Refer to the remarks
30	측면음향반사판 2(#2 Acoustical Shell-Side Wall)	3580	3000 / 4500	-	300	1500	-	P	3.1	좌측 Left, 비고 ¹⁾ 참조 Refer to the remarks
31	측면음향반사판 3(#3 Acoustical Shell-Side Wall)	6570	3000	-	300	900	-	P	3.0	우측 Right
32	측면음향반사판 4(#4 Acoustical Shell-Side Wall)	6609	3000	-	300	900	-	P	3.1	좌측 Left
33	조명타워 1(#1 Lighting Tower)	3107	900	-	900	300	-	P	-	우측 Right, 사용 불가 Not available
34	조명타워 2(#2 Lighting Tower)	3087	900	-	900	300	-	P	-	좌측 Left, 사용 불가 Not available

14. 상부 설비 일람표 Line set Schedule										
번호 No.	명칭 Name	중심 위치 From ZL (mm)	길이 Length (mm)	연장 길이 Extended to (mm)	총 두께 Thickness (mm)	허용 하중 S.W.L. (kg)	트러스/파이프 Truss or Pipe	작동방식 Type	속도 Speed (m/min)	비고 Remarks
35	조명타워 3(#3 Lighting Tower)	8623	900	-	900	300	-	P	-	우측 Right, 사용 불가 Not available
36	조명타워 4(#4 Lighting Tower)	8769	900	-	900	300	-	P	-	좌측 Left, 사용 불가 Not available
비고 Remarks		중심 위치는 영점선으로부터의 거리임 파이프 직경 Pipe Diameter : 49 M = 수동 (Manual), P = 전동 (Power driven) 1) 3000은 접었을 때의 길이, 4500은 펼쳤을 때의 길이임 3000 is the length when folded, 4500 is the length when unfolded								

15. 하부 무대기계 일람표 Stage Floor Machinery									
승강무대를 본무대로 하는 조합 Elevator-based Stage Machinery									
		규격 Dimension (mm)	방식 Type	속도 Speed (m/min)	이동범위 Travel (mm)	이동시간 Travel Time (sec)	하중 Capacity (kg)	비고 Remarks	
승강무대 Stage Lift (Elevator Stage)	승강무대-1 Stage Lift-1	W12965 × D3475	P	↑4.7 ↓4.9	+1510 -4840	↑19 ↓59	150	Ball Screw	
	승강무대-2 Stage Lift-2	W12945 × D3475	P	↑4.7 ↓4.9	+1510 -4840	↑19 ↓59	150	Ball Screw	
수평이동무대 Stage Wagon	우측 이동무대-1 SR Stage Wagon-1	W12940 × D3475	P	-	17550	-	100	Pin Gear	
	우측 이동무대-2 SR Stage Wagon-2	W12940 × D3475	P	-	17550	-	100	Pin Gear	
	보정무대-1 Compensation Lift-1	W12940 × D3475	P	1	+340	20	150	Screw Jack	
	보정무대-2 Compensation Lift-2	W12940 × D3475	P	1	+340	20	150	Pin Gear	
기타 Miscellaneous	이중면 승강무대 Double-deck Elevator	승강무대 두께 Lift Thickness				-			
		하부데크 통과높이 Under-deck Clearance				-			
	경사무대 조성 Rake Stage	-							
	이동무대 두께 Stage Wagon Thickness	335							
	배경막 수납 승강기 Backcloth Lift	-							
트랩 Traps	-								
비고 Remarks	조종실 위치 Location of control booth: 무대 우측 SR								

16. 프로시니엄 Proscenium					
					비고 Remarks
프로시니엄 Proscenium	규격 Dimension (mm)	너비 Width	높이 Height	두께 Depth	
		16210	8380	970	
	색상 Color	회색 Gray	-	-	
	마감 Finish	방염천 Flame retardant fabric	-	-	
윗조리개 Teaser	규격 Dimension (mm)	최대개방 Max.	최소개방 Min.	두께 Depth	
		-	-	-	
	하한고 Min. Height from Zero Plane	-	-	-	
	색상 Color	-	-	-	
	마감 Finish	-	-	-	
	공연중 접근 Access during the show	<input type="checkbox"/> 가 Yes	<input type="checkbox"/> 불가 No		
옆조리개 Tormentor	규격 Dimension (mm)	최대개방 Max.	최소개방 Min.	두께 Depth	
		-	-	-	
	색상 Color	-	-	-	
	마감 Finish	-	-	-	
	조명설치 Light Hang	<input type="checkbox"/> 가 Yes	<input type="checkbox"/> 불가 No		
면막 House Curtain	방식 Type	Up/Down	-	-	
	개방 규격 Opening	9570	-	-	
	색상 Color	-	-	-	
	재질 Material	태피스트리 Tapestry	-	-	
	작동속도 Speed (m/min)	Max 22	-	-	
	작동시간 Travel Time (sec)	26	-	-	
	중앙부 개방 Overlapping Split at Center	X	-	-	
방화막 Fire Curtain	마감 Finish	-	-	-	
	색상 Color	-	-	-	
	작동속도 Speed (m/min)	-	-	-	
	방침 Policy	-	-	-	
비고 Remarks	면막 그림: <수락산 전경>				

17. 무대 바닥 Stage Floor		
		비고 Remarks
마감 Finish	수성 우레탄수지 Aqueous urethane resin	
재질 Material	단풍나무 마루 Maple Flooring	
두께 Thickness (mm)	57	
색상 Color	나무색 Wood Color	
경사비율 Slope Stage Floor	0	
옆무대 바닥 Side Stage Finish	본 무대와 동일 Smae finish as the stage	
비고 Remarks	못, 나사못 사용 가능 Possible to nail or screw	

18. 무대감독석 Stage Manager's Desk		
		비고 Remarks
위치 Location	무대 우측 SR	
인터컴 시스템 Intercom System	○	
큐라이트 시스템 Cue Light System	×	
분장실 호출 시스템 Paging and Dressing Room Monitor	×	
비디오 모니터 시스템 Video Monitor System	○	
비고 Remarks		

19. 오케스트라피트 Orchestra Pit			
			비고 Remarks
방식 Type	고정식 Fixed	높이 Height (mm)	-
	승강식 Lift	승강속도 Speed (m/min)	0~7
		조각수 Segment	1
		최저높이 Min. Height (mm)	-4320
		최고높이 Max. Height (mm)	0
규격 Dimension (mm)	피트폭 Pit Width		14000
	피트앞선-무대앞선 Pit Rail to Apron Overhang		3870
	피트앞선-피트뒷면 벽 Pit Rail to Pit Wall		3870
	통상 연주 높이 Usual Pit Height		-
출입구 Pit Entrance (mm)	출입구 위치 Entrance Level from Stage Floor		B1F
	출입구 크기 Entrance Size (W×H)		W750 × H2050
	무대 - 출입구 Stage to Entrance	최단거리 Distance	21900
		최소통로 Smallest Door	W750 × H2050
객석 Seats	객석 수 Number of Seats		-
비품 Furniture	지휘자보면대 Conductor's Music Stand		1
	지휘자단 Conductor's Platform		1
	악단 보면대 Musician's Music Stands		80
	악단의자-일반 Musician's Chairs		90
	악단의자-첼로 Cello, Bass, Percussionist Chairs		4
	기타 Miscellaneous		-
비고 Remarks	소음 Noise		○

20. 덧마루 Platform							
사각 덧마루 Rectangular Platform		1	2	3	4	6	비고 Remarks
	1	-	-	-	-	-	높이 Height = 145mm
	2	-	-	-	-	-	1자 = 300mm
	3	-	10	10	10	-	
	4	-	-	-	-	-	
	5	-	-	-	-	-	
	6	-	10	20	20	10	
	8	-	-	-	-	-	
	9	-	10	10	10	10	
	12	-	-	-	-	-	
받침통 Riser Box		1.5	2.5	3.5	4.5	5.5	비고 Remarks
	1	90	-	-	-	-	높이 Height = 145mm
	2	-	-	-	-	-	1자 = 300mm
상세 Details (mm)	상판 Top		두께 Thickness		40		
			재료 Material		합판 Plywood		
	윤곽 Frame		두께 Thickness		15		
			재료 Material		나왕 Lauan		
	제조년도 Built Year		2004		-		
꺾쇠 Hooks	ㄷ자 C-Type		50				
	ㄹ자 S-Type		-				
비고 Remarks	웨이트 다수 Weights are available						

21. 보유 막장치 Stock Soft Goods						
	규격 Dimension (mm)	수량 Q'ty	색상 Color	재질 Material	비고 Remarks	
머리막 House Borders	W18000 × H4940	1	검정 Black	벨벳 Velvet	머리막 House Border 1	
	W19850 × H2500	1	검정 Black	벨벳 Velvet	머리막 House Border 2	
	W19780 × H2500	1	검정 Black	벨벳 Velvet	머리막 House Border 3	
	W18520 × H2500	1	검정 Black	벨벳 Velvet	머리막 House Border 4	
다리막 House Legs	-	-	-	-		
	-	-	-	-		
흑막 House Blacks	-	-	-	-		
	-	-	-	-		
망사막 Scrims	W18500 × H10300	1	검정 Black	샤크투스 Sharkstooth		
	W18620 × H10010	1	흰색 White	샤크투스 Sharkstooth		
끌막 Draw Curtain	W18890 × H9900	3	검정 Black	벨벳 Velvet		
	-	-	-	-		
막봉 Bottom Pipes	-	-	-	-		
	-	-	-	-		
비고 Remarks						

22. 기타 보유 장비 Miscellaneous				
		규격 Dimension	수량 Q'ty	비고 Remarks
투사 Projection	영상기 Cineprojectors	-	-	
	영상스크린 Screens	W16090 × H7560	1	프레임 제외 Excluding the frame
	후면투사실 Rear Projection Booth	-	-	
	리어스크린 Rear Projection Screen	-	-	
	자막투사기 Supertitle Projector	-	-	
	자막 스크린 Supertitle Screen	-	-	
	프로젝터 Projectors	10000 ANSI Lumen	1	Dongwon / DLP-9000S
무대용품 Carpentry Goods	사다리 Ladders	-	-	
		-	-	
	유압사다리 Man Lifts	Max 7800	1	HighLoad / MS-6.1
		Max 13500	1	HighLoad / WS-11.7
	댄스플로어 Dance Floor	W1600 × L20000	12	Black/Gray
	발레바닥 Sprung Floor	-	-	
버팀대 Stage Braces	-	-		
기타 Miscellaneous	의상전환실 Quick Change Booth	-	-	
	피아노 Piano	W1570 × D2740	1	Steinway & Sons / D-274
		W1570 × D2370	1	Bechstein / C-91
	태극기 National Flag	W1260 × H855	1	깃발형 Flag type
		W3000 × H2000	1	액자형 Frame type
	자막 표시기 Supertitle Display	63 Inch PDP TV	2	Samsung / PN63B680
	테크테이블 Tech Table	-	-	
	소품테이블 Prop Table	-	-	
응급약품 First Aid Kit	○	1	1층 로비 Lobby 1F	
비고 Remarks	피아노 운반대 Yamaha Carrier: CGP-2			

23. 조명시스템 정보 Lighting System Information						
					비고 Remarks	
콘솔 Console	제조사 Manufacturer	MA Lighting		Jands Lighting		
	모델명 Model	grandMA2 onPC		Vista T2		
	선택사양 Option 1	MA onPC command wing		-		
	선택사양 Option 2	MA onPC fader wing		-		
	출력회로수 Q'ty of Out Channels	4096		8192		
	DMX포트수 Q'ty of DMX Universe(Port)	8		4		
	백업 콘솔 Backup Console	-		-		
	객석 조명 입력 House Light Control	<input checked="" type="checkbox"/> 가 Yes	<input type="checkbox"/> 불가 No	<input checked="" type="checkbox"/> 가 Yes	<input type="checkbox"/> 불가 No	
	외부인 조작 Equipment may be operated by technicians of the company	<input checked="" type="checkbox"/> 가 Yes	<input type="checkbox"/> 불가 No	<input checked="" type="checkbox"/> 가 Yes	<input type="checkbox"/> 불가 No	
	객석 이동 Movability to the auditorium	<input checked="" type="checkbox"/> 가 Yes	<input type="checkbox"/> 불가 No	<input checked="" type="checkbox"/> 가 Yes	<input type="checkbox"/> 불가 No	
	객석에서 사용가능한 콘솔용 신호 DMX in the auditorium	<input checked="" type="checkbox"/> 있음 Yes		<input type="checkbox"/> 없음 No		
	객석 이동시 인터컴 Intercom in the auditorium	<input checked="" type="checkbox"/> 있음 Yes		<input type="checkbox"/> 없음 No		
	비고 Remarks					
디머 Dimmers	제조사 Manufacturer	ETC		-		
	모델명 Model	Sensor+		-		
	고정회로 Fixed Dimmers	수 Quantity	용량 w	수 Quantity	용량 w	
		216	5000	-	-	
	다이렉트 전환 가능 Switch to the direct	<input type="checkbox"/> 가 Yes		<input checked="" type="checkbox"/> 불가 No		
	자유회로 Free Dimmers	수 Quantity	용량 w	수 Quantity	용량 w	
		24	5000	-	-	
	다이렉트 전환 가능 Switch to the direct	<input type="checkbox"/> 가 Yes		<input checked="" type="checkbox"/> 불가 No		
	외부장비 연결 Can be connected to the board of the company	<input checked="" type="checkbox"/> 가 Yes		<input type="checkbox"/> 불가 No		
	여분의 DMX 단자 Extra DMX Connections	<input type="checkbox"/> 가 Yes		<input checked="" type="checkbox"/> 불가 No		
	RD(Remote Direct)	수 Quantity	용량 w	수 Quantity	용량 w	
28		5000	-	-		
비고 Remarks						
회로 위치 Circuit Position	회로 번호 Circuit No.	위치 Location		수 Quantity	용량 w	비고 Remarks
	1~8 & RD25~26	발코니 조명 Balcony Rail		10	5000	1:2, DMX
	9~32 & RD1~4	조명봉 1 #1 Light Batten		28	5000	DMX
	33~38 & RD5~8	조명봉 2 #2 Light Batten		10	5000	1:2, DMX
	39~50 & RD9~12	조명봉 3 #3 Light Batten		16	5000	1:2(39~42), 1:3(43~46), DMX
	51~62 & RD13~16	조명봉 4 #4 Light Batten		16	5000	1:2(51~54), 1:3(55~58), DMX
	63~74 & RD17~20	조명봉 5 #5 Light Batten		16	5000	1:2(63~66), 1:3(67~70)
	75~82	하늘막상단조명 Upper CYC. Light		8	5000	1:7
	83~92	앞무대 조명 Apron Light		10	5000	1:2, DMX
	93~96 & RD21	좌측 측면투광실 Left Side Box Boom		5	5000	1:2, DMX
	97~100 & RD22	우측 측면투광실 Right Side Box Boom		5	5000	1:2, DMX
	101~112 & RD24	천장투광실 1 #1 Ceiling Room		13	5000	1:2
	113~118 & 195~200 & RD23	천장투광실 2 #2 Ceiling Room		25	5000	DMX

23. 조명시스템 정보 Lighting System Information						
회로 위치 Circuit Position	회로 번호 Circuit No.	위치 Location		수 Quantity	용량 w	비고 Remarks
	119~122	오케스트라피트 좌측 플로어포켓 Floor Pocket- Orchestra Pit Left		4	5000	
	123~126	오케스트라피트 우측 플로어포켓 Floor Pocket- Orchestra Pit Right		4	5000	
	127~130	예비 Spare		4	5000	
	131~134 & RD27	좌측 플로어포켓 1 #1 Floor Pocket-Left		5	5000	DMX
	135~138 & RD28	우측 플로어포켓 1 #1 Floor Pocket-Right		5	5000	DMX
	139~142	좌측 플로어포켓 2 #2 Floor Pocket-Left		4	5000	
	143~146	우측 플로어포켓 2 #2 Floor Pocket-Right		4	5000	
	147~150	좌측 플로어포켓 3 #3 Floor Pocket-Left		4	5000	
	151~154	우측 플로어포켓 3 #3 Floor Pocket-Right		4	5000	
	155~170	예비 Spare		16	5000	
	171~174	좌측 3층 갤러리 월박스 1 #1 Wall Box-Left Gallery 3F		4	5000	
	175~178	우측 3층 갤러리 월박스 1 #1 Wall Box-Right Gallery 3F		4	5000	
	179~182	좌측 3층 갤러리 월박스 2 #2 Wall Box-Left Gallery 3F		4	5000	
	183~186	우측 3층 갤러리 월박스 2 #2 Wall Box-Right Gallery 3F		4	5000	
	187~190	좌측 3층 갤러리 월박스 3 #3 Wall Box-Left Gallery 3F		4	5000	
	191~194	우측 3층 갤러리 월박스 3 #3 Wall Box-Right Gallery 3F		4	5000	
	201~212	음향반사판 Acoustical Shell		12	5000	
501~504	객석등 House Light		4	5000	LED	
보조전원 공급시설 Company Switch	위치 Location	수 Quantity	전력량 Ampere	전기배전 방식 Electric power distribution	거리(영점까지) Distance(from Zero Point)	비고 Remarks
	무대 좌측 앞벽 SL, Front Wall	1	50	3Phase 4Wire	15200	
	무대 좌측 앞벽 SL, Front Wall	1	50	3Phase 4Wire	12800	3 C-type outlet(20A)
	좌측 측면투광실 Left Side Box Boom	1	50	3Phase 4Wire	-	3 C-type outlet(20A)
	우측 측면투광실 Right Side Box Boom	1	50	3Phase 4Wire	-	3 C-type outlet(20A)
	천장투광실 1 #1 Ceiling Room	1	50	3Phase 4Wire	-	3 C-type outlet(20A)
	천장투광실 2 #2 Ceiling Room	1	50	3Phase 4Wire	-	3 C-type outlet(20A)
비고 Remarks						

24. 조명기 목록 Lighting Equipment Inventory						
형식 Type	수량 Quantity	제조사 Manufacturer / 모델 Model	용량 w	컬러 크기 Color Frame Size (Inch)	각도 Angle	비고 Remarks
조명기구 Instrument						
Plano-Covex Spotlight	6	-	1000	10	-	
Fresnel Spotlight	48	YoungHwa / -	1000	9.76	-	
	16	Spotlight / Area 12	1200	7	-	
ERS	16	ETC / Source Four	750	6.25	26	
	11	ETC / Source Four	750	6.25	36	
	5	ETC / Source Four	750	6.25	50	
ERS Zoom	24	ETC / Source Four Zoom	750	7.5	15~30	12대 천장투광실 Ceiling Room 1, 8대 발코니조명 Balcony Rail
	6	ETC / Source Four Zoom	750	7.5	25~50	
	12	Robert Juliat / 614SX	1200		16~35	천장투광실 Ceiling Room 1
	12	Robert Juliat / 710SX	2000		10~25	
	16	Colortran / 5/50 Ellipsoidal	1000	7.5	15~35	측면투광실 Box Boom
PAR Can	26	- / PAR64 CP62	1000	9.6	-	
	8	- / PAR46 28V	250	6.25	-	
	12	Kupo / PAR16 220V	250	2.8	-	반도어, 스탠드 포함 Includes barndoors and stands
CYC. Light	56	- / Upper Horizont Light	500	9 × 10	-	
Moving Light	6	Robe / Robin MMX Spot	1020	-	8.5~46.5	
	6	Robe / Robin 1200 LedWash	680	-	8~63	
Follow Spotlight	2	Ushio / UFS-2000A	1750	-	-	
특수효과 Special Effects Devices						
Strobe	2	JB-Systems / FL-1800D	2000	-	-	
Fog Machine	2	Antari / W-530	2500	-	-	
Black Light	2	-	144	-	-	
Fan	2	-	45	-	-	가정용선풍기
액세서리 Accessories						
Color Frame	-	-	-	-	-	다수 Sufficient
Lens Tube	2	ETC / -	-	-	26	
	4	ETC / -	-	-	50	
Iris	20	-	-	-	-	for Source Four
GOBO Holder	32	-	-	-	-	for Source Four
Boom & Stand	2	-(Short Round Base Type)	-	-	-	380mm
	2	-(Round Base Type)	-	-	-	380mm
	4	-(3 Leg Roller Type)	-	-	-	
Movable Light Tower	4	-	-	-	-	W1600 × D1600 × H3400
연결선 Cable						
1:1(1, 3, 5, 10m)	-	-	-	-	-	다수 Sufficient
Two-per	-	-	-	-	-	다수 Sufficient
Three-per	-	-	-	-	-	다수 Sufficient
DMX Cable	-	-	-	-	-	다수 Sufficient
비고 Remarks	*액세서리와 연결선은 극장과 협의 필요 Consultation about accessories & cables is required					

25. 음향 Sound

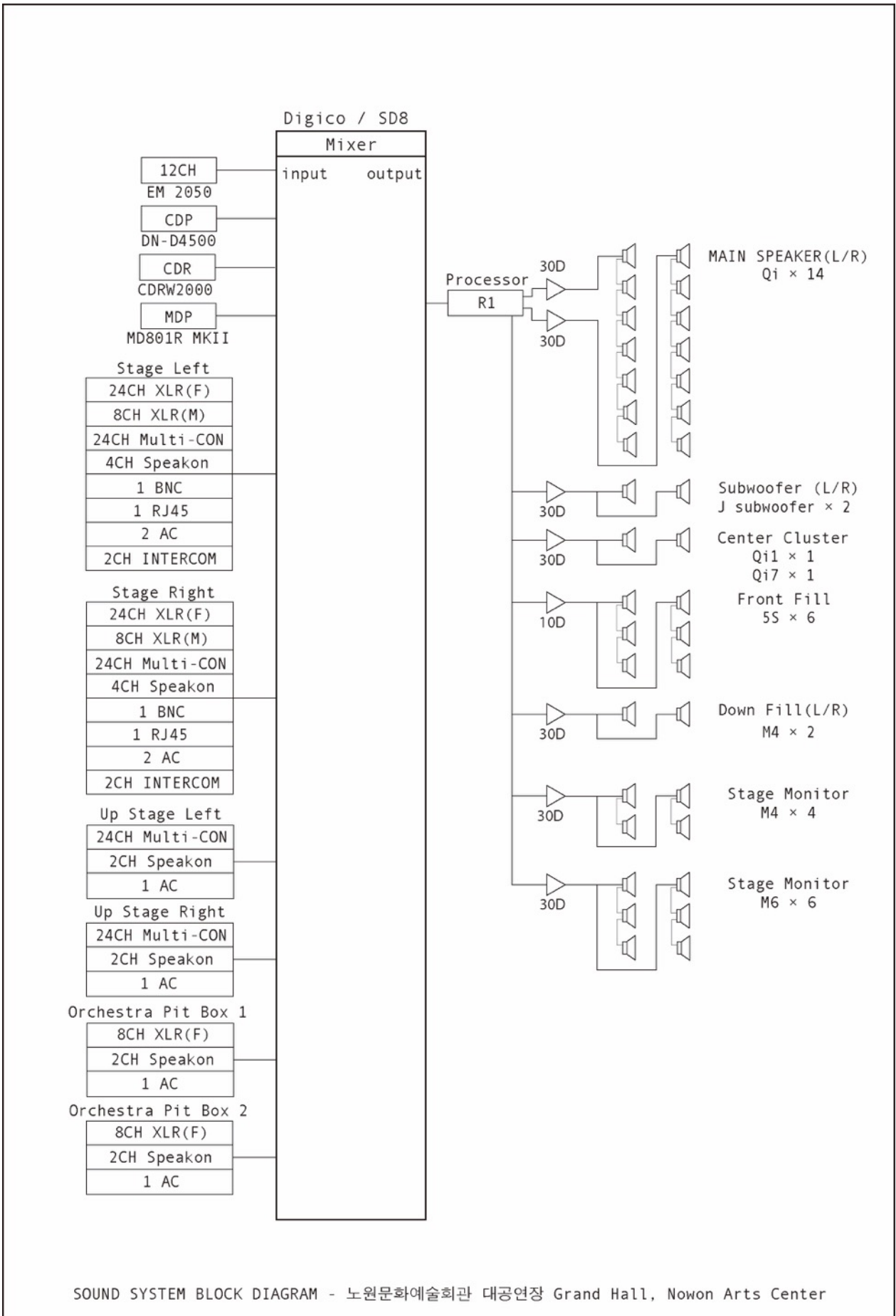

25. 음향 Sound					
음향조정실 Control Room System					
	제조사 Manufacturer / 모델 Model	입력 Input (ch)	출력 Output (ch)	수량 Quantity	비고 Remarks
콘솔 Console	Digico / SD8	48	16	1	FOH
음향조정실 모니터 스피커 Control Room Monitor Speaker					
위치 Location	Control Room Left		Control Room Right		
제조사 Manufacturer / 모델 Model	-		-		
수량 Quantity	-		-		
Moveable	-		-		
앰프 Amplifier	제조사 Manufacturer / 모델 Model	-		-	
	수량 Quantity	-		-	
	Detachable	-		-	
연결 Connection	Output from	-		-	
	Re-patchable	-		-	
고정 프로세서 Connected Processor	Type	-		-	
	모델 Model	-		-	
	형식 Type	제조사 Manufacturer / 모델 Model	수량 Quantity	비고 Remarks	
효과기 Effects/Out Board Equipment	-	-	-		
	-	-	-		
재생 장비 Reproduction Devices / Recorder / Editor	Compact Disc Player	Denon / DN-D4500	1		
	Compact Disc Recorder	LG / CDRW2000	1		
	Mini Disc Player	Tascam / MD801R MKII	1		
기 타 Miscellaneous	-	-	-		
	-	-	-		

25. 음향 Sound				
객석 Auditorium System				
객석 스피커 House Speaker				
위치 Location		Main Speaker Left	Main Speaker Right	Subwoofer Speaker Left Subwoofer Speaker Rghit
제조사 Manufacturer/ 모델 Model		d&b / Qi1	d&b / Qi1	d&b / J subwoofer d&b / J subwoofer
수량 Quantity		7	7	1 1
Moveable		No	No	Yes Yes
앰프 Amplifier	제조사 Manufacturer/ 모델 Model	d&b / 30D	d&b / 30D	d&b / 30D
	수량 Quantity	1	1	1
	Detachable	No	No	No
연결 Connection	Output from	Digico / SD8	Digico / SD8	Digico / SD8 Digico / SD8
	Re-patchable	Yes	Yes	Yes Yes
고정 프로세서 Connected Processor	Type	Speaker Management System		
	모델 Model	d&b / R1		
위치 Location		Center Cluster Speaker		Front Fill Speaker -
제조사 Manufacturer/ 모델 Model		d&b / Qi1	d&b / Qi7	d&b / 5S -
수량 Quantity		1	1	6 -
Moveable		No	No	No -
앰프 Amplifier	제조사 Manufacturer/ 모델 Model	d&b / 30D		d&b / 10D -
	수량 Quantity	1		1 -
	Detachable	No		No -
연결 Connection	Output from	Digico / SD8	Digico / SD8	Digico / SD8 -
	Re-patchable	Yes	Yes	Yes -
고정 프로세서 Connected Processor	Type	Speaker Management System		
	모델 Model	d&b / R1		
위치 Location		Down Fill Speaker Left	Down Fill Speaker Right	- -
제조사 Manufacturer/ 모델 Model		d&b / M4	d&b / M4	- -
수량 Quantity		1	1	- -
Moveable		No	No	- -
앰프 Amplifier	제조사 Manufacturer/ 모델 Model	d&b / 30D		- -
	수량 Quantity	1		- -
	Detachable	No		- -
연결 Connection	Output from	Digico / SD8	Digico / SD8	- -
	Re-patchable	Yes	Yes	- -
고정 프로세서 Connected Processor	Type	Speaker Management System		
	모델 Model	d&b / R1		

25. 음향 Sound					
무대 On Stage System					
무대 모니터 스피커 Stage Monitor Speaker					
위치 Location		Stage	Stage	-	-
제조사 Manufacturer/ 모델 Model		d&b / M6	d&b / M4	-	-
수량 Quantity		6	4	-	-
Moveable		Yes	Yes	-	-
앰프 Amplifier	제조사 Manufacturer/ 모델 Model	d&b / 30D	d&b / 30D	-	-
	수량 Quantity	1	1	-	-
	Detachable	No	No	-	-
연결 Connection	Output from	Digico / SD8	Digico / SD8	-	-
	Re-patchable	Yes	Yes	-	-
고정 프로세서 Connected Processor	Type	Speaker Management System		-	-
	모델 Model	d&b / R1		-	-

25. 음향 Sound					
창고 Storage					
	형식 Type	제조사 Manufacturer / 모델 Model	수량 Quantity	비고 Remarks	
마이크 Microphones	무선 마이크 Wireless Microphones	Receiver	Sennheiser / EM 2050	6	Dual
		Transmitter	Sennheiser / SK 2000	12	
		Handheld	Sennheiser / SKM 2000	8	
	유선 마이크 Wired Microphones	Dynamic Microphone	Shure / SM58	9	
			Shure / Beta 58	6	
			Shure / SM57	11	
		Condenser Microphone	Rode / NT5	7	
			AKG / C414	2	
			AKG / C451 B	4	
			AKG / C3000 B	5	
			AKG / C518 M	3	
			Sennheiser / MD421	2	
			DPA / 4099	5	
			DPA / 4011	2	
DPA / 4023	2				
Crown / PCC170	4				
마이크 스탠드 Mic. Stand	Gooseneck	-	7		
	Boom 'T' Type	-	32	Long	
		-	12	Shot	
	Boom 'I' Type	-	-		
기타장비 Miscellaneous	Multi Snake Cable	Canare / -	4	20m	
		Canare / -	2	30m	
	Multi Snake Box	Canare / -(12CH)	5		
	Direct Box	BSS / AR-133	4		
인터컴 Intercom System	Main Station	Clear-Com / MS-440	1		
	Belt Pack	Clear-Com / RS-501	7		
	Headset	GermanMaestro / GMH D8400S	7		
멀티패치 Multi Patch	Stage Left & Right: 24 Channels XLR(F), 8 Channels XLR(M), 2 x 12 Channels Multi-CON, 1 BNC, 1 RJ45, 4 Speakon, 2 AC, 2 Intercom				
	Up Stage Left & Right: 2 x 12 Channels Multi-CON, 2 Speakon, 1 AC				
	Orchestra Pit Floor Box 1 & 2: 8 Channels XLR(F), 2 Speakon, 1 AC				

25. 음향 Sound						
참고 Storage						
보조전원 공급시설 Company Switch	위치 Location	수 Quantity	전력량 Ampere	전기배전 방식 Electric power distribution	거리(영점까지) Distance (from Zero Point)	음향전용 Sound Only
	무대 좌측 SL	1	50	3Phase 4Wire	15000	<input type="checkbox"/> Yes <input checked="" type="checkbox"/> No
비고 Remarks						

26. 서비스 정보 Special Services		
		비고 Remarks
병원 Hospital	을지병원 1899-0001	
약국 Pharmacy	화인 팜약국 971-3008	
숙박 Accommodation	노블레스관광호텔 935-7161, 노원모텔 938-1900	
식당 Restaurant	호접몽 939-8082, 의정부부대찌개 936-8618	
편의점 (잡화) Grocery	CU중계불암점 931-7707	
철물점 Hardware Store	중계 종합철물 938-0404	
택시 (콜) Taxi	그린콜택시 555-8585	
응급차 Emergency	을지병원 1899-0001	
극장 편의시설 Theatre Convenient Facilities	카페 #ARTS(9~19시, 월요일 휴무) -	

각종 병원, 택시회사, 식당, 잡화점, 철물점, 숙박업소 등
 Orthopedists, Physical Therapists, Ear nose and throat specialists, Chiropractor, Massage, Emergency, Accompanists for ballet classes,
 Limo or car service, Hardware, Hotels and accomodations in area, Food and restaurant information, Groceries, etc.